

技术参数 Hämmerle 3P

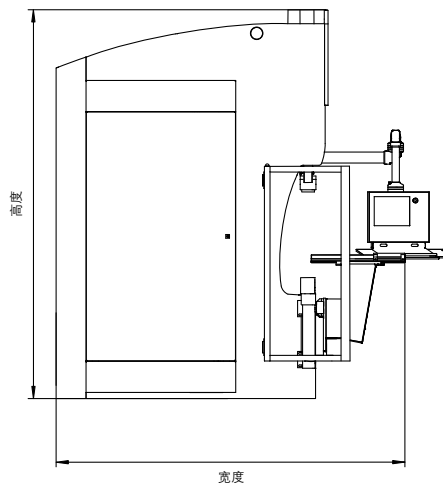
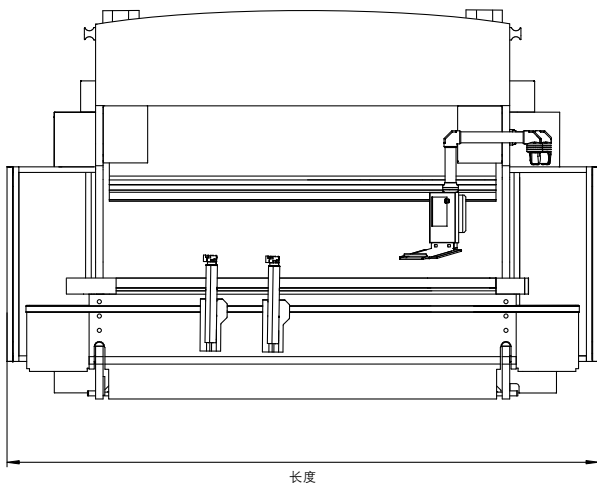

型号	折弯长度	长度	宽度	高度
Hämmerle 3P 100	2100	3720	2730	2745
Hämmerle 3P 150	3100	4740	2950	3170
Hämmerle 3P 250	3100	4780	2990	3345
Hämmerle 3P 250	4100	5780	2990	3345

尺寸以 mm 为单位

型号		Hämmerle 3P 100	Hämmerle 3P 150	Hämmerle 3P 250	Hämmerle 3P 250
压力吨位	kN	1000	1500	2500	2500
折弯长度	mm	2100	3100	3100	4100
标准行程	mm	265	400	400	400
开启高度	mm	780	915	915	915
侧板间距	mm	2200	3200	3200	4200
喉口深度	mm	250	250	250	250
下工作台宽度	mm	100	120	160	160
工作台高度	mm	1060	1060	1060	1060
X 轴最大挡规行程	mm	1200	1200	1200	1200
X 轴移动行程	mm	600	600	600	600
X 轴速度	mm/s	500	500	500	500
X 轴定位精度	+/- mm	0.02	0.02	0.02	0.02
R 轴移动行程	mm/s	250	250	250	250
R 轴速度	mm	200	200	200	200
R 轴定位精度	+/- mm	0.1	0.1	0.1	0.1
Z 轴移动范围	mm	2000	3000	3000	4000
Z 轴速度	mm/s	1000	1000	1000	1000
Z 轴定位精度	+/- mm	0.1	0.1	0.1	0.1
Y 轴快速下降速度	mm/s	180	180	180	180
Y 轴工作速度	mm/s	1-10	1-10	1-10	1-10
Y 轴返程速度	mm/s	150	150	150	150
Y 轴定位精度	mm	0.004	0.004	0.004	0.004
自动动态挠度补偿					液压衬垫
液压刀具夹紧装置		是	是	是	是
滑动工作台	位置数	4	4	4	4
可移动前托料架		750	750	750	750
主电机功率	kW	15	18.5	30	30
整机功率	kW	19	22	34	34
电压					3 x 400 V, 50/60 Hz
油量	l	350	600	800	850
重量	t	10	15	20.5	23
颜色					标准
机床安装					地面以上
操作终端		Bystronic 二维或三维图形控制, 人体工程学操作终端, 带 TFT 15 英寸彩色 LCD、薄型键盘以及计算机键盘和鼠标。操作系统: Windows XP			
安全装置				操作侧: 安全种类 4 后部接近保护: 安全种类 2	

保留尺寸、设计和装备的修改权。已通过 ISO 9001 认证

Bystronic Best choice.

激光切割 | 折弯 | 高压水切割
bystronic.com